



VIGILICE : CAPTEUR DE CHAUSSÉE INTELLIGENT SANS FIL

VIGILICE est un capteur routier sans fil de METEO OMNIUM. Une fois scellé dans la chaussée il ne nécessite aucune maintenance par la suite.

L'installation de VIGILICE est très simple et se fait **en moins de 5 minutes**. Les données sont transmises toutes les 6 minutes au récepteur.

VIGILICE est alimenté par une pile dont la durée de vie est d'environ 7 à 8 ans. La pile peut être changée dans nos ateliers.

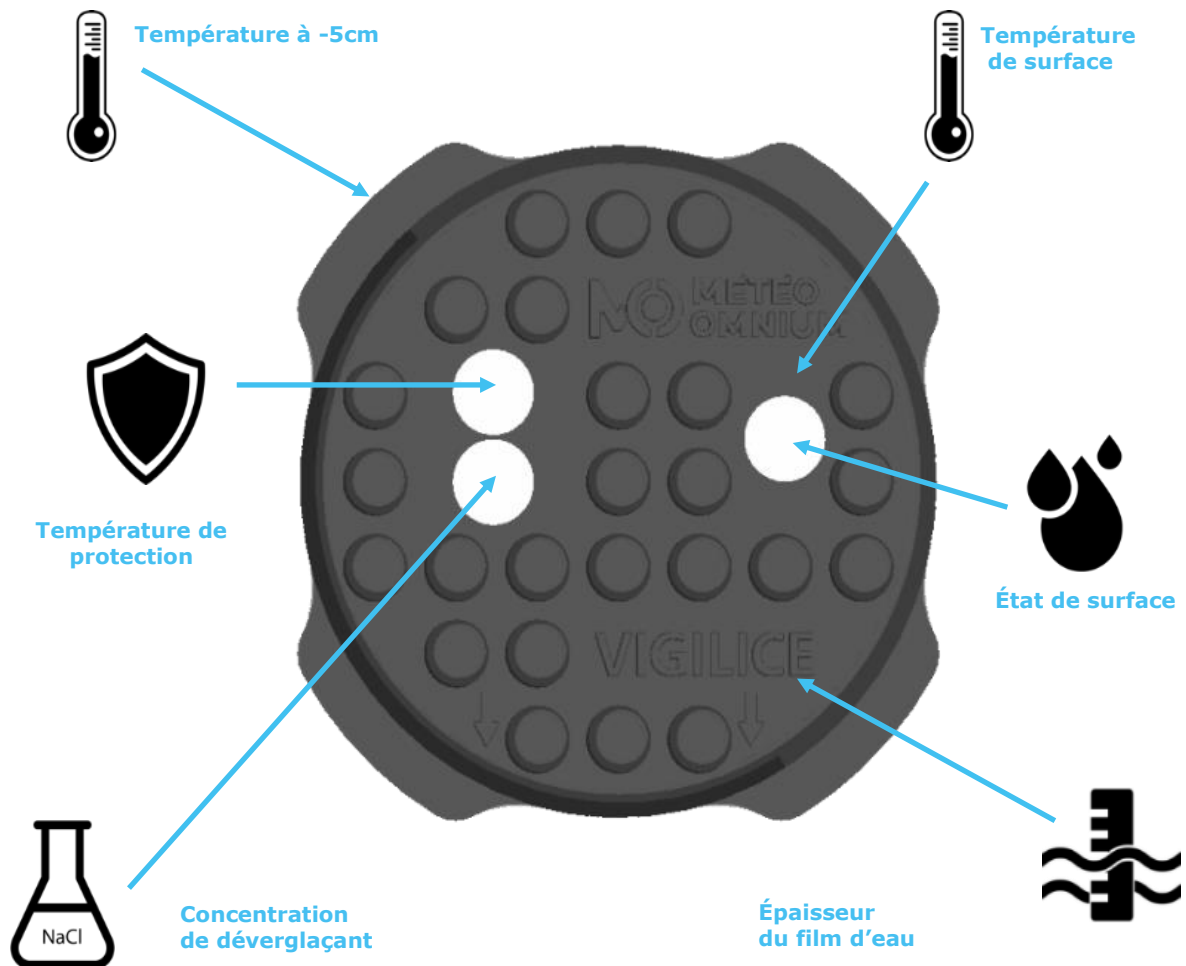



LES AVANTAGES

Installation simple et rapide en moins de 5 minutes permettant la réduction du temps de balisage et les risques pour le personnel intervenant sur la chaussée

Dépose simple et rapide avant rénovation de la chaussée pour une nouvelle utilisation du capteur

Peu d'outils sont nécessaires pour la mise en œuvre

Mesures **précises et fiables**

Aucune maintenance

Transmission 433MHz autorisée partout dans le monde

Garantie **4 ans**



PLAN TECHNIQUE

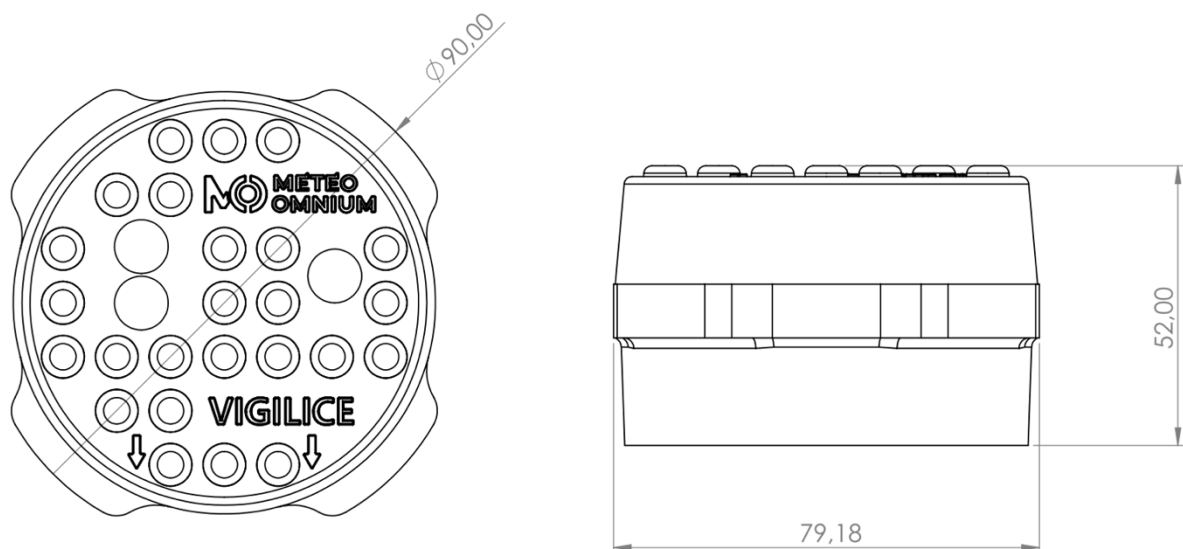

CARACTÉRISTIQUES

- **Température de surface** (résolution 0,1°C précision $\pm 0,2^\circ\text{C}$)
- **Température de chaussée à -5cm** (résolution 0,1°C précision $\pm 0,2^\circ\text{C}$)
- **État de surface** : Sec, Humide, Mouillé, Ruisselant, Givré, Verglacé, Humide Salé, Mouillé Salé, Non sec
- **Concentration de fondant**
- **Température de congélation**
- **Épaisseur du film d'eau** (de 0 à 4 mm)
- **Radio** : 433MHz <10mW (portée 20m à vue)
- **Diamètre** : \varnothing 90mm / **épaisseur** : 50mm
- **Température de fonctionnement** : -40°C / $+80^\circ\text{C}$